

T-DRILL

PRODUCTIVITY AS A PRODUCT.

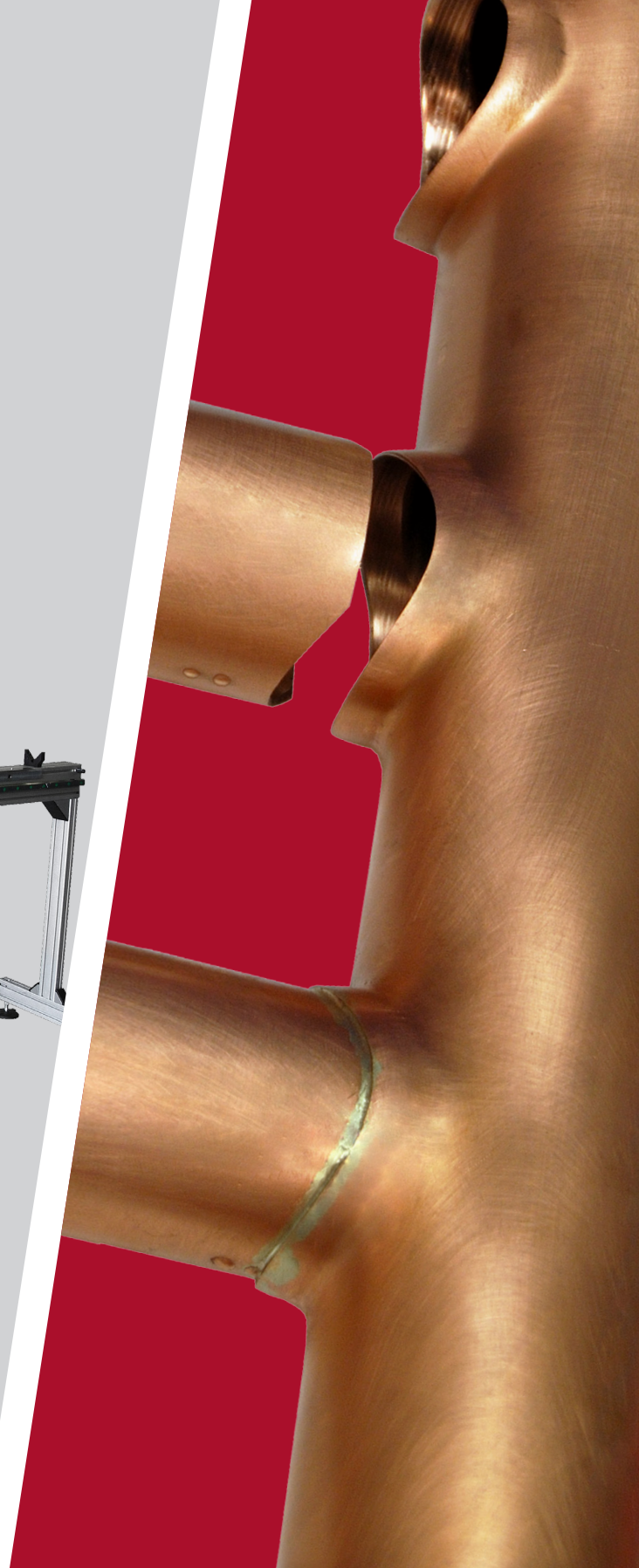

BANC DE PIQUAGE

Banc de positionnement manuel de piquage pour la réalisation d'échangeurs en cuivre

HFT-2000

HFT-2000

BANC DE PIQUAGE

Le banc de positionnement **T-DRILL HFT-2000** est utilisé avec les machines **T-35** et **T-65**, pour le piquage de tubes cuivre et aluminium en petites et moyennes séries. Vous pouvez réaliser des piquages de diamètres 8 à 51 mm (OD 5/16" - 2 1/8") Sur des tubes de diamètres 15 à 108 mm (OD 5/8" - 4 1/8 «").

La machine manuelle de piquage est montée sur colonne, avec un levier de descente et de démarrage machine. **T-DRILL** réalise, à votre demande les trous de positionnement de vos piquages : option « template hole » (de ce fait les entraxes des

piquages sont indexés) un même guide de positionnement peut être réalisé avec 2 lignes d'entraxes indexés (il suffit de faire une simple rotation de ce guide). Grâce au banc **HFT**, vous pouvez produire jusqu'à 20 piquages Ø 28 mm (1 1/8") en moins de 10 minutes sans bouger le tube.

Le déplacement, par guidage linéaire, de la tête manuelle de piquage, est effectuée par l'opérateur; avec lecture de position sur régllet, par indexage avec un gabarit d'entraxes, ou avec visualisation digitale (en option).

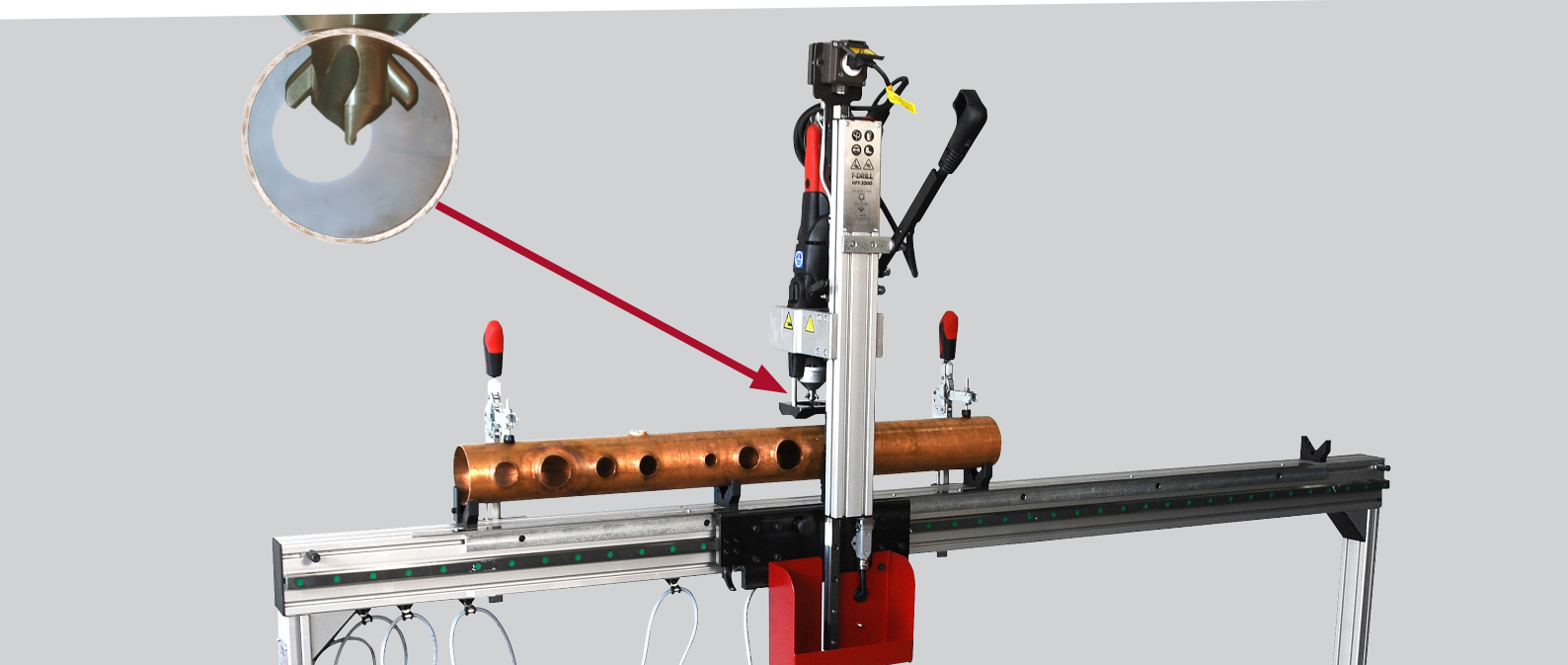
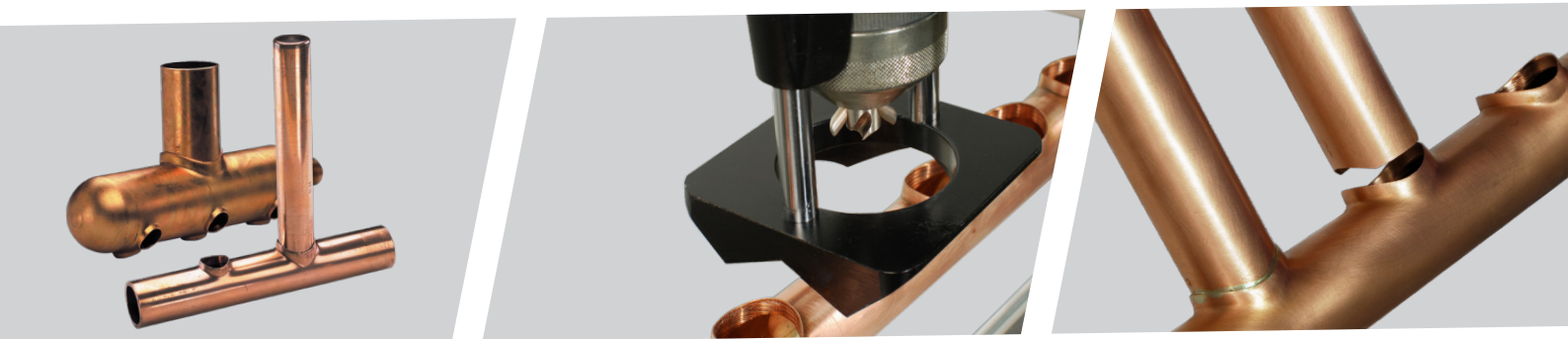

Module d'extension de 2 mètres HFT-2000

La capacité maximum du banc **HFT** est de 2000 mm .cette capacité peut être augmentée par ce module d'extension de 2000 mm supplémentaires.

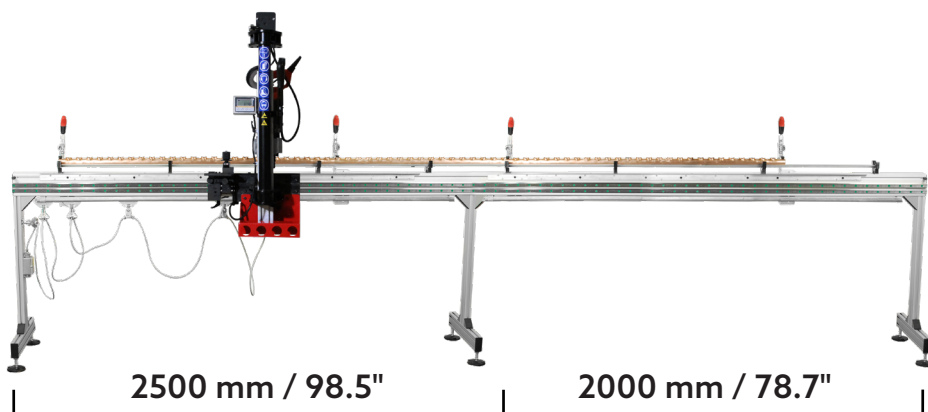

Le procédé T-DRILL

Le piquage T DRILL est le procédé utilisé mondialement dans l'industrie automobile et dans la climatisation.

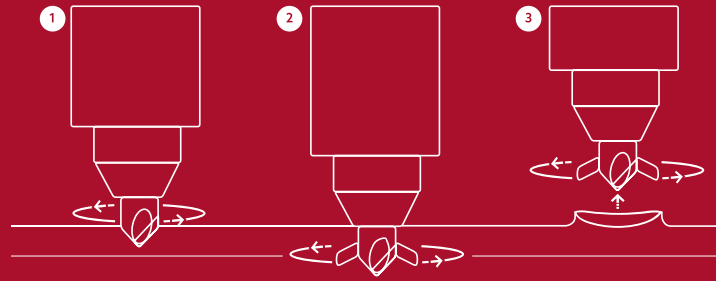

1. Réalisation du trou

2. Piquage/extrusion

3. Le piquage déjà est fini

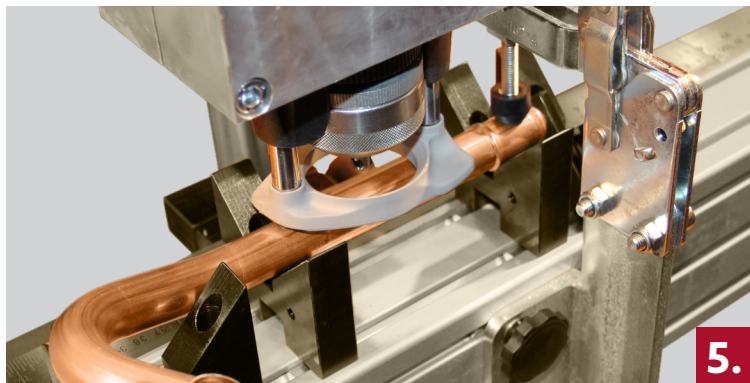

1. Gabarit d'indexage rapide d'entraxes (2 lignes possibles d'entraxes sur le même gabarit).

2. Blocage rapide de la position de la tête de piquage.

3. Serrage rapide du tube sur le banc.

4. Visualisation digitale en option.

5. Serrage des tubes cintrés.

6. Module de rotation du tube en option.

Capacité du banc HFT

 Diamètre extérieur du tube de dérivation

Diamètre extérieur du tube principal	Diamètre extérieur du tube de dérivation									
	8 mm 5/16"	10 mm 3/8"	12 mm 1/2"	15 mm 5/8"	18 mm 3/4"	22 mm 7/8"	28 mm 1 1/8"	35 mm 1 3/8"	42 mm 1 5/8"	54 mm 2 1/8"
15 mm 5/8"	0.8	1.0	1.2	1.2	-	-	-	-	-	-
18 mm 3/4"	0.8	1.0	1.2	1.5	1.2	-	-	-	-	-
22 mm 7/8"	0.8	1.0	1.2	1.5	1.5	1.5	-	-	-	-
28 mm 1 1/8"	0.8	1.0	1.2	1.5	1.5	1.5	1.5	-	-	-
35 mm 1 3/8"	0.8	1.0	1.2	1.5	1.5	1.5	1.5	1.5	-	-
42 mm 1 5/8"	0.8	1.0	1.2	1.5	1.5	1.5	1.5	2.0	2.0	-
54 mm 2 1/8"	0.8	1.0	1.2	1.5	1.5	1.5	1.5	2.0	2.0	2.0
64 mm 2 1/2"	0.8	1.0	1.2	1.5	1.5	1.5	1.5	2.5	2.5	2.5
76.1 mm 3"	0.8	1.0	1.2	1.5	1.5	1.5	1.5	2.5	2.5	2.5
88.9 mm 3 1/2"	0.8	1.0	1.2	1.5	1.5	1.5	1.5	2.5	2.5	2.5
108 mm 4"	0.8	1.0	1.2	1.5	1.5	1.5	1.5	2.5	2.5	2.5

Épaisseur maxi des tubes (en mm)
La capacité de la T-35 se situe dans le cadre rouge

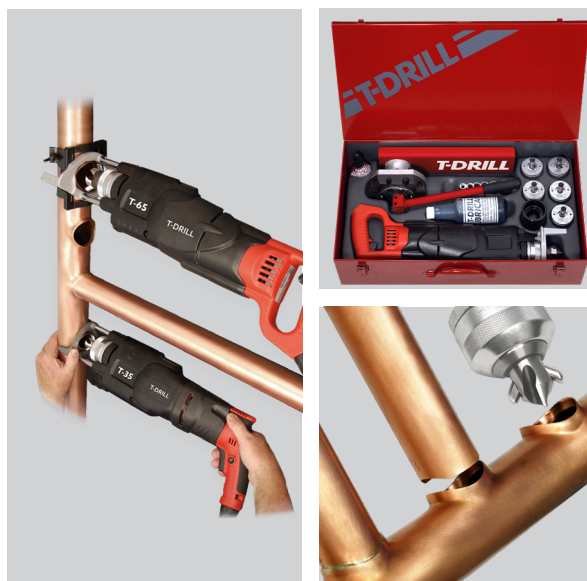

Machines de piquage T-35 et T-65 pour tubes cuivre

Les **T-35** et **T-65** sont des machines portatives de piquage, simple à utiliser et silencieuses, pour les professionnels. C'est la solution rapide et économique pour réaliser une jonction en "T" dans un tube en cuivre.

UTILISEZ le procédé T-DRILL Réduction des coûts – amélioration de la qualité – augmentation de votre rentabilité

- Pas de "T" à souder
- Pas de surcout de fabrication
- Pas de sciage du tube principal

- 1 seule soudure au niveau du piquage
- Cout minimum d'inspection de brasage
- Flux intérieur optimisé

- Outils polyvalents à plusieurs diamètres
- Réduction des risques de fuites

USINE DE FABRICATION:

T-DRILL

T-DRILL OY

Ampujantie 32
66400 Laihia, FINLAND
Tel. +358 6 475 3333
Telefax +358 6 475 3300
sales@t-drill.fi, www.t-drill.fi

T-DRILL Industries Inc.

1740 Corporate Drive,
Suite #820, Norcross,
Georgia 30093 USA
Tel. +1-770-925-0520,
Toll-free +1-800-554-2730
Telefax +1-770-925-3912
sales@t-drill.com
www.t-drill.com

Représenté par:

Ste SDP ROHBI

Mr. Philippe Ascione
10 rue Marcel Paul,
ZI de la Bonde
91300 MASSY, FRANCE
Tel. +33 1 64 47 09 21
Mobile +33 607 85 60 21
sdp.rohbi@wanadoo.fr
www.sdp-rohbi.fr